

**ГАОУ ВО «Дагестанский государственный университет  
народного хозяйства»**

*Утвержден решением  
Ученого совета ДГУНХ,  
протокол № 9 от 21 марта 2025 г.*

**Кафедра «Специальные дисциплины СПО»**

**ФОНД ОЦЕНОЧНЫХ СРЕДСТВ ДИСЦИПЛИНЫ  
ОП.03 «СТРОИТЕЛЬНЫЕ МАШИНЫ И СРЕДСТВА  
МАЛОЙ МЕХАНИЗАЦИИ»**

**Профессия 08.01.28 Мастер отделочных строительных и  
декоративных работ**

**УРОВЕНЬ ОБРАЗОВАНИЯ – СРЕДНЕЕ  
ПРОФЕССИОНАЛЬНОЕ**

**Составитель** – Баширова Евгения Александровна, старший преподаватель кафедры специальных дисциплин СПО ДГУНХ.

**Внутренний рецензент** – Акаев Абдулджафар Имамучейнович, кандидат технических наук, доцент, доцент кафедры «Промышленное и гражданское строительство» ДГУНХ.

**Внешний рецензент** - Муселемов Хайрулла Магомедмурадович, кандидат технических наук, профессор, заведующий кафедрой «Строительные конструкции и гидротехнические сооружения» Дагестанского государственного технического университета.

*Фонд оценочных средств дисциплины ОП.03 «Строительные машины и средства малой механизации» разработан в соответствии с требованиями федерального государственного образовательного стандарта среднего профессионального образования по профессии 08.01.28 Мастер отделочных строительных и декоративных работ, утвержденного приказом Министерства образования и науки Российской Федерации от 18 мая 2022 г. № 340, в соответствии с приказом Минпросвещения России 24.08.2022 г., № 762 «Об утверждении Порядка организации и осуществления образовательной деятельности по образовательным программам среднего профессионального образования», в соответствии с приказом Министерства образования и науки Российской Федерации от 17 мая 2012 г. № 413 «Об утверждении федерального государственного образовательного стандарта среднего общего образования».*

Фонд оценочных средств дисциплины ОП.03 «Строительные машины и средства малой механизации» размещен на официальном сайте. [www.dgunh.ru](http://www.dgunh.ru).

Баширова Е.А. Фонд оценочных средств дисциплины ОП.03 «Строительные машины и средства малой механизации» для профессии СПО 08.01.28 Мастер отделочных строительных и декоративных работ. Махачкала: ДГУНХ, 2025. - 41 с.

Рекомендован к утверждению Учебно-методическим советом ДГУНХ 10 марта 2025 г.

Рекомендован к утверждению руководителем образовательной программы СПО – программы подготовки квалифицированных рабочих и служащих по профессии 08.01.28 Мастер отделочных строительных и декоративных работ, Абдуллаевой Э.М.

Одобен на заседании кафедры специальных дисциплин СПО ДГУНХ, 24 февраля 2025 г. протокол № 10.

## СОДЕРЖАНИЕ

Назначение фонда оценочных средств.....	4
I. ПЕРЕЧЕНЬ КОМПЕТЕНЦИЙ, ФОРМИРУЕМЫХ В ПРОЦЕССЕ ОСВОЕНИЯ ОБРАЗОВАТЕЛЬНОЙ ПРОГРАММЫ.....	5
II. ОПИСАНИЕ ПОКАЗАТЕЛЕЙ И КРИТЕРИЕВ ОЦЕНИВАНИЯ КОМПЕТЕНЦИЙ НА РАЗЛИЧНЫХ ЭТАПАХ ИХ ФОРМИРОВАНИЯ, ОПИСАНИЕ ШКАЛ ОЦЕНИВАНИЯ.....	8
2.1. Структура фонда оценочных средств для текущего контроля успеваемости и промежуточной аттестации.....	8
2.2. Критерии оценивания результатов освоения дисциплины на различных этапах их достижения по видам оценочных средств.....	10
2.3. Критерии и шкала оценивания результатов освоения дисциплины при дифференцированном зачете ( <i>зачете с оценкой</i> ).....	16
III. ТИПОВЫЕ КОНТРОЛЬНЫЕ ЗАДАНИЯ ИЛИ ИНЫЕ МАТЕРИАЛЫ, НЕОБХОДИМЫЕ ДЛЯ ОЦЕНКИ ЗНАНИЙ, УМЕНИЙ, ПРАКТИЧЕСКОГО ОПЫТА, ХАРАКТЕРИЗУЮЩИХ ЭТАПЫ ФОРМИРОВАНИЯ КОМПЕТЕНЦИЙ В ПРОЦЕССЕ ОСВОЕНИЯ ОБРАЗОВАТЕЛЬНОЙ ПРОГРАММЫ.....	17
3.1. Типовые контрольные задания для текущего контроля успеваемости обучающихся.....	17
3.2. Типовые контрольные задания для промежуточной аттестации обучающихся.....	39
IV. МЕТОДИЧЕСКИЕ МАТЕРИАЛЫ, ОПРЕДЕЛЯЮЩИЕ ПРОЦЕДУРЫ ОЦЕНИВАНИЯ РЕЗУЛЬТАТОВ ОСВОЕНИЯ ДИСЦИПЛИНЫ, ХАРАКТЕРИЗУЮЩИХ ЭТАПЫ ФОРМИРОВАНИЯ КОМПЕТЕНЦИЙ.....	40
Лист актуализации фонда оценочных средств дисциплины ОП.03 «Строительные машины и средства малой механизации».....	41

## Назначение фонда оценочных средств

Фонд оценочных средств (далее ФОС) разрабатывается для текущего контроля успеваемости (оценивания хода освоения дисциплины), для проведения промежуточной аттестации (оценивания промежуточных и окончательных результатов обучения дисциплины) обучающихся дисциплины ОП.03 «Строительные машины и средства малой механизации» в целях определения соответствия их учебных достижений поэтапным требованиям образовательной программы среднего профессионального образования – программы подготовки квалифицированных рабочих, служащих (далее ППКРС) по профессии 08.01.28 Мастер отделочных строительных и декоративных работ.

ФОС дисциплины ОП.03 «Строительные машины и средства малой механизации» включают в себя: перечень компетенций, формируемых в процессе освоения ППКРС; описание показателей и критериев оценивания компетенций на различных этапах их формирования, описание шкал оценивания; типовые контрольные задания или иные материалы, необходимые для оценки знаний, умений, практического опыта, характеризующих этапы формирования компетенций в процессе освоения ППКРС; методические материалы, определяющие процедуры оценивания знаний, умений, практического опыта, характеризующих этапы формирования компетенций.

ФОС сформирован на основе ключевых принципов оценивания:

- валидности: объекты оценки должны соответствовать поставленным целям обучения;

- надежности: использование единообразных стандартов и критериев для оценивания достижений;

- объективности: разные обучающиеся должны иметь равные возможности добиться успеха.

Основными параметрами и свойствами фонда оценочных средств являются:

- предметная направленность (соответствие предмету изучения конкретной дисциплины);

- содержание (состав и взаимосвязь структурных единиц, образующих содержание теоретической и практической составляющих дисциплины);

- объем (количественный состав оценочных средств, входящих в ФОС);

качество фонда оценочных средств в целом, обеспечивающего получение объективных и достоверных результатов при проведении контроля с различными целями.

# I. ПЕРЕЧЕНЬ КОМПЕТЕНЦИЙ, ФОРМИРУЕМЫХ В ПРОЦЕССЕ ОСВОЕНИЯ ОБРАЗОВАТЕЛЬНОЙ ПРОГРАММЫ

## 1.1. Цель дисциплины

Цель дисциплины ОП.03 «Строительные машины и средства малой механизации» – дать студентам знания и навыки, необходимые для эффективного и безопасного использования строительных машин и средств малой механизации в строительном производстве. Это включает в себя понимание принципов работы, характеристик, областей применения, а также правил эксплуатации и техники безопасности при работе с различными видами строительной техники.

## 1.2 Требования к результатам освоения дисциплины:

В результате освоения дисциплины обучающийся должен **уметь**:

- применять электрифицированное и ручное оборудование и инструмент;
- применять электрифицированное, ручное оборудование и инструменты для монтажа и отделки каркасно-обшивных конструкций;
- применять электрифицированное, ручное оборудование и инструменты при проведении малярных работ;
- применять электрифицированное, ручное оборудование и инструменты при проведении облицовочных, мозаичных и декоративных работ.

В результате освоения дисциплины обучающийся должен **знать**:

- виды, назначение и принцип действия электрифицированного и ручного оборудования и инструмента;
- назначение и правила применения используемых электрифицированного, ручного оборудования, инструментов и инвентаря для монтажа и отделки каркасно-обшивных конструкций;
- виды, назначение и принцип действия электрифицированного, ручного оборудования и инструмента при проведении малярных работ;
- виды, назначение и принцип действия электрифицированного, ручного оборудования и инструмента при проведении облицовочных, мозаичных и декоративных работ.

**1.3 Компетенции выпускников, формируемые в результате освоения дисциплины ОП.03 «Строительные машины и средства малой механизации» как часть планируемых результатов освоения образовательной программы**

<i>Код компетенции</i>	<i>Наименование компетенции</i>
<b>ОК</b>	<b>Общие компетенции</b>
<b>ОК 01</b>	Выбирать способы решения задач профессиональной деятельности применительно к различным контекстам.
<b>ОК 02</b>	Осуществлять поиск, анализ и интерпретацию информации, необходимой для выполнения задач профессиональной деятельности.
<b>ПК</b>	<b>Профессиональные компетенции</b>
<b>ПК 1.1</b>	Выполнять штукатурные работы по отделке внутренних и наружных поверхностей зданий и сооружений.

<b>ПК 1.2</b>	Выполнять работы по устройству наливных полов и оснований под полы.
<b>ПК 1.3</b>	Выполнение декоративных штукатурок.
<b>ПК 1.4</b>	Ремонт штукатурки, наливного пола, фасадных теплоизоляционных композиционных систем.
<b>ПК 2.1</b>	Выполнять подготовительные работы при производстве облицовочных, мозаичных и декоративных работ.
<b>ПК 2.2</b>	Выполнять облицовочные работы горизонтальных, вертикальных, внутренних наружных, наклонных поверхностей зданий и сооружений.
<b>ПК 2.3</b>	Устраивать декоративные и художественные мозаичные поверхности.
<b>ПК 2.4</b>	Выполнять ремонт облицованных поверхностей и мозаичных покрытий.

### 1.5 Компонентный состав компетенций

<i>Код и формулировка компетенции</i>	<i>Компонентный состав компетенции</i>	
	<i>Уметь</i>	<i>Знать</i>
<b>ОК</b>	<b>Общие компетенции</b>	
<b>ОК 01.</b> Выбирать способы решения задач профессиональной деятельности применительно к различным контекстам.	<b>У1</b> -распознавать задачу и/или проблему в профессиональном и/или социальном контексте; анализировать задачу и/или проблему и выделять её составные части; <b>У2</b> -определять этапы решения задачи; <b>У3</b> -выявлять и эффективно искать информацию, необходимую для решения задачи и/или проблемы; <b>У4</b> -составлять план действия; <b>У5</b> -определять необходимые ресурсы.	<b>З1</b> -актуальный профессиональный и социальный контекст, в котором приходится работать и жить; <b>З2</b> -основные источники информации и ресурсы для решения задач и проблем в профессиональном и/или социальном контексте; <b>З3</b> -алгоритмы выполнения работ в профессиональной и смежных областях; <b>З4</b> -методы работы в профессиональной и смежных сферах; <b>З5</b> -структуру плана для решения задач; <b>З6</b> -порядок оценки результатов решения задач профессиональной деятельности.
<b>ОК 02.</b> Осуществлять поиск, анализ и интерпретацию информации, необходимой для выполнения задач	<b>У6</b> -определять задачи для поиска информации; <b>У7</b> -определять необходимые источники информации; <b>У8</b> -планировать процесс поиска;	<b>З7</b> -номенклатура информационных источников, применяемых в профессиональной деятельности; <b>З8</b> -приемы

<p>профессиональной деятельности.</p>	<p><b>У9</b>-структурировать получаемую информацию;  <b>У10</b>-выделять наиболее значимое в перечне информации;  <b>У11</b>-оценивать практическую значимость результатов поиска;  <b>У12</b>-оформлять результаты поиска, применять средства информационных технологий для решения профессиональных задач;  <b>У13</b>-использовать современное программное обеспечение;  <b>У14</b>-использовать различные цифровые средства для решения профессиональных задач.</p>	<p>структурирования информации;  <b>З9</b>-формат оформления результатов поиска информации, современные средства и устройства информатизации;  <b>З10</b>-порядок их применения и программное обеспечение в профессиональной деятельности в том числе с использованием цифровых средств.</p>
<p><b>ПК</b></p>	<p><b>Профессиональные компетенции</b></p>	
<p><b>ПК 1.1.</b> Выполнять штукатурные работы по отделке внутренних и наружных поверхностей зданий и сооружений.</p>	<p><b>У1</b>-применять электрифицированное и ручное оборудование и инструмент;  <b>У2</b>-применять электрифицированное, ручное оборудование и инструменты для монтажа и отделки каркасно-обшивных конструкций;</p>	<p><b>З1</b>-виды, назначение и принцип действия электрифицированного и ручного оборудования и инструмента;  <b>З2</b>-назначение и правила применения используемых электрифицированного, ручного оборудования, инструментов и инвентаря для монтажа и отделки каркасно-обшивных конструкций;</p>
<p><b>ПК 1.2.</b> Выполнять работы по устройству наливных полов и оснований под полы.</p>	<p><b>У3</b>-применять электрифицированное, ручное оборудование и инструменты при проведении малярных работ;</p>	<p><b>З3</b>-виды, назначение и принцип действия электрифицированного, ручного оборудования и инструмента при проведении малярных работ;</p>
<p><b>ПК 1.3.</b> Выполнение декоративных штукатурок.</p>	<p><b>У4</b>-применять электрифицированное, ручное оборудование и инструменты при проведении облицовочных, мозаичных и декоративных работ.</p>	<p><b>З4</b>-виды, назначение и принцип действия электрифицированного, ручного оборудования и инструмента при проведении облицовочных, мозаичных и декоративных</p>
<p><b>ПК 1.4.</b> Ремонт штукатурки, наливного пола, фасадных теплоизоляционных композиционных систем.</p>		
<p><b>ПК 2.1.</b> Выполнять подготовительные работы при производстве облицовочных, мозаичных и</p>		

декоративных работ.		работ.
<b>ПК 2.2.</b> Выполнять облицовочные работы горизонтальных, вертикальных, внутренних наружных, наклонных поверхностей зданий и сооружений.		
<b>ПК 2.3.</b> Устраивать декоративные и художественные мозаичные поверхности.		
<b>ПК 2.4.</b> Выполнять ремонт облицованных поверхностей и мозаичных покрытий.		

## II. ОПИСАНИЕ ПОКАЗАТЕЛЕЙ И КРИТЕРИЕВ ОЦЕНИВАНИЯ КОМПЕТЕНЦИЙ НА РАЗЛИЧНЫХ ЭТАПАХ ИХ ФОРМИРОВАНИЯ, ОПИСАНИЕ ШКАЛ ОЦЕНИВАНИЯ

### 2.1. Структура фонда оценочных средств для текущего контроля успеваемости и промежуточной аттестации

№ п/п	Контролируемые темы дисциплины	Код контрол лируемой компете нции	Планируемые результаты обучения, характеризую щие этапы формирования компетенции	Наименование оценочного средства	
				Текущий контроль успеваемости	Промежуточ ная аттестация
<b>Раздел 1. Классификация строительных машин</b>					
1.	<b>Тема 1.1.</b> Общие требования к строительным машинам и механизмам	<b>ОК 01</b> <b>ОК 02</b> <b>ПК 1.1</b> <b>ПК 1.2</b> <b>ПК 1.3</b> <b>ПК 1.4</b> <b>ПК 2.1</b> <b>ПК 2.2</b> <b>ПК 2.3</b>	<b>ОК 01</b> Уметь: У1-У4 Знать: 31-36 <b>ОК 02</b> Уметь: У6-У14 Знать: 37-310 <b>ПК 1.1-ПК 2.4</b> Уметь: У1-У4. Знать: 31-34.	Вопросы для обсуждения.	Вопросы по дифференцированному зачету

		<b>ПК 2.4</b>			
2.	<b>Тема 1.2.</b> Классификация строительных машин	<b>ОК 01</b> <b>ОК 02</b> <b>ПК 1.1</b> <b>ПК 1.2</b> <b>ПК 1.3</b> <b>ПК 1.4</b> <b>ПК 2.1</b> <b>ПК 2.2</b> <b>ПК 2.3</b> <b>ПК 2.4</b>	<b>ОК 01</b> Уметь: У1-У4 Знать: 31-36 <b>ОК 02</b> Уметь: У6-У14 Знать: 37-310 <b>ПК 1.1-ПК 2.4</b> Уметь: У1-У4. Знать: 31-34.	Вопросы для обсуждения. Тестирование.	Вопросы по дифференциро- ванному зачету

**Раздел 2. Строительные машина и средства малой механизации для выполнение  
штукатурных и декоративных работ**

3.	<b>Тема 2.1.</b> Машины и механизмы для штукатурных работ	<b>ОК 01</b> <b>ОК 02</b> <b>ПК 1.1</b> <b>ПК 1.2</b> <b>ПК 1.3</b> <b>ПК 1.4</b>	<b>ОК 01</b> Уметь: У1-У4 Знать: 31-36 <b>ОК 02</b> Уметь: У6-У14 Знать: 37-310 <b>ПК 1.1-ПК 1.4</b> Уметь: У1-У4. Знать: 31-34.	Вопросы для обсуждения. Тестирование.	Вопросы по дифференциро- ванному зачету
----	---	--	--	---	--

4.	<b>Тема 2.2.</b> Штукатурные агрегаты, машины и установки	<b>ОК 01</b> <b>ОК 02</b> <b>ПК 1.1</b> <b>ПК 1.2</b> <b>ПК 1.3</b> <b>ПК 1.4</b>	<b>ОК 01</b> Уметь: У1-У4 Знать: 31-36 <b>ОК 02</b> Уметь: У6-У14 Знать: 37-310 <b>ПК 1.1-ПК 1.4</b> Уметь: У1-У4. Знать: 31-34.	Вопросы для обсуждения. Тестирование.	Вопросы по дифференциро- ванному зачету
----	--	--	--	---	--

**Раздел 3. Машины и оборудование при выполнении облицовочных и мозаичных  
работ.**

5.	<b>Тема 3.1.</b> Машины и оборудование для облицовочных работ	<b>ОК 01</b> <b>ОК 02</b> <b>ПК 2.1</b> <b>ПК 2.2</b> <b>ПК 2.3</b> <b>ПК 2.4</b>	<b>ОК 01</b> Уметь: У1-У4 Знать: 31-36 <b>ОК 02</b> Уметь: У6-У14 Знать: 37-310 <b>ПК 2.1-ПК 2.4</b> Уметь: У1-У4. Знать: 31-34.	Вопросы для обсуждения. Тестирование.	Вопросы по дифференциро- ванному зачету
----	---	--	--	---	--

6.	<b>Тема 3.2.</b> Мозаично- шлифовальные машины	<b>ОК 01</b> <b>ОК 02</b> <b>ПК 2.1</b> <b>ПК 2.2</b> <b>ПК 2.3</b>	<b>ОК 01</b> Уметь: У1-У4 Знать: 31-36 <b>ОК 02</b> Уметь: У6-У14	Вопросы для обсуждения. Тестирование.	Вопросы по дифференциро- ванному зачету
----	---	---	---	---	--

		<b>ПК 2.4</b>	Знать: 37-310 <b>ПК 2.1-ПК 2.4</b> Уметь: У1-У4. Знать: 31-34.		
--	--	---------------	---	--	--

## 2.2. Критерии оценивания результатов освоения дисциплины на различных этапах их достижения по видам оценочных средств

Балльно-рейтинговая система является базовой системой оценивания сформированности компетенций обучающихся.

Итоговая оценка сформированности компетенций обучающихся в рамках балльно-рейтинговой системы осуществляется в ходе текущего контроля успеваемости, промежуточной аттестации и определяется как сумма баллов, полученных обучающимися в результате прохождения всех форм контроля.

Оценка сформированности компетенций по дисциплине складывается из двух составляющих:

✓ первая составляющая – оценка преподавателем сформированности компетенций в течение семестра в ходе текущего контроля успеваемости (максимум 100 баллов). Структура первой составляющей определяется технологической картой дисциплины, которая в начале семестра доводится до сведения обучающихся;

✓ вторая составляющая – оценка сформированности компетенций обучающихся на дифференцированном зачете (максимум – 20 баллов).

<b>пяти балльная шкала</b>	<b>«отлично»</b>	<b>«хорошо»</b>	<b>«удовлетворительно»</b>	<b>«неудовлетворительно»</b>
	<b>«зачтено»</b>			<b>«не зачтено»</b>
	85 и $\geq$	70 – 84	51 – 69	0 – 50

### ПЕРЕЧЕНЬ ОЦЕНОЧНЫХ СРЕДСТВ

<b>№ п/п</b>	<b>Наименование оценочного средства</b>	<b>Характеристика оценочного средства</b>	<b>Представление оценочного средства в ФОСе</b>
<b>УСТНЫЕ ОЦЕНОЧНЫЕ СРЕДСТВА</b>			
1	Устный опрос	Средство контроля, организованное как специальная беседа преподавателя с обучающимся на темы, связанные с изучаемой дисциплиной, и рассчитанное на выяснение объема знаний обучающегося по определенному разделу, теме, проблеме и т.п.	Вопросы для обсуждения по темам дисциплины
2.	Коллоквиум	Средство контроля усвоения учебного материала темы, раздела или разделов дисциплины, организованное как учебное занятие в виде собеседования преподавателя с обучающимися.	Вопросы по темам дисциплины

## ПИСЬМЕННЫЕ ОЦЕНОЧНЫЕ СРЕДСТВА

3.	Тест	Система стандартизированных заданий, позволяющая автоматизировать процедуру измерения уровня знаний и умений обучающегося.	Фонд тестовых заданий
4.	Контрольная работа	Средство проверки умений применять полученные знания для решения задач определенного типа по теме или разделу.	Комплект контрольных заданий по вариантам
5.	Практическая работа	Основные виды учебных занятий, направленные на формирование учебных и профессиональных практических умений.	Комплект практических работ.

### А) КРИТЕРИИ И ШКАЛА ОЦЕНИВАНИЯ ОТВЕТОВ НА УСТНЫЕ ВОПРОСЫ

№ п/п	<i>Критерии оценивания</i>	<i>Шкала оценок</i>	
		<i>Количество баллов</i>	<i>Оценка</i>
1.	1) обучающийся полно и аргументированно отвечает по содержанию задания; 2) обучающийся обнаруживает понимание материала, может обосновать свои суждения, применить знания на практике, привести необходимые примеры не только по учебнику, но и самостоятельно составленные; 3) излагает материал последовательно и правильно.	10	«Отлично» (высокий уровень сформированности компетенции)
2.	1) полно и аргументировано отвечает по содержанию задания; 2) обнаруживает понимание материала, может обосновать свои суждения, применить знания на практике, привести необходимые примеры не только по учебнику, но и самостоятельно составленные; 3) излагает материал последовательно и правильно, но допускает 1-2 ошибки, которые сам же исправляет	8	«Хорошо» (достаточный уровень сформированности компетенции)
3.	обучающийся обнаруживает знание и понимание основных положений данного задания, но:	5	«Удовлетворительно» (приемлемый уровень

	1) излагает материал неполно и допускает неточности в определении понятий или формулировке правил; 2) не умеет достаточно глубоко и доказательно обосновать свои суждения и привести свои примеры; 3) излагает материал непоследовательно и допускает ошибки.		сформированности компетенции)
4.	обучающийся обнаруживает незнание ответа на соответствующее задание, допускает ошибки в формулировке определений и правил, искажающие их смысл, беспорядочно и неуверенно излагает материал; отмечаются такие недостатки в подготовке обучающегося, которые являются серьезным препятствием к успешному овладению последующим материалом.	0	«Неудовлетворительно» (недостаточный уровень сформированности компетенции)

#### **Б) КРИТЕРИИ И ШКАЛА ОЦЕНИВАНИЯ РЕЗУЛЬТАТОВ ТЕСТИРОВАНИЯ**

<i>№ п/п</i>	<i>Критерии оценивания</i>	<i>Количество баллов</i>	<i>Шкала оценок</i>
			<i>Оценка</i>
1.	90-100% правильных ответов	9-10	Отлично (высокий уровень сформированности компетенции)
2.	80-89% правильных ответов	7-8	Хорошо (достаточный уровень сформированности компетенции)
3.	70-79% правильных ответов	5-6	
4.	60-69% правильных ответов	3-4	Удовлетворительно (приемлемый уровень сформированности компетенции)
5.	50-59% правильных ответов	1-2	
6.	менее 50% правильных ответов	0	Неудовлетворительно (недостаточный уровень сформированности компетенции)

#### **В) КРИТЕРИИ И ШКАЛА ОЦЕНИВАНИЯ КОНТРОЛЬНЫХ РАБОТ**

<i>№ п/п</i>	<i>Критерии оценивания</i>	<i>Шкала оценок</i>	
		<i>Количество баллов</i>	<i>Оценка</i>
1.	Работа выполнена полностью. Нет ошибок в логических	9-12	«Отлично»

	рассуждениях. Возможно наличие одной неточности или описки, не являющихся следствием незнания или непонимания учебного материала. Обучающийся показал полный объем знаний, умений в освоении пройденных тем и применение их на практике.		(высокий уровень сформированности компетенции)
5.	Работа выполнена полностью, но обоснования шагов решения недостаточны. Допущена одна ошибка или два-три недочета.	6-9	«Хорошо» (достаточный уровень сформированности компетенции)
7.	Допущены более одной ошибки или более двух-трех недочетов.	3-6	«Удовлетворительно» (приемлемый уровень сформированности компетенции)
9.	Работа выполнена не полностью. Допущены грубые ошибки.	1-3	«Неудовлетворительно» (недостаточный уровень сформированности компетенции)
11.	Работа не сдана	0	-

### Г) КРИТЕРИИ И ШКАЛА ОЦЕНИВАНИЯ ДОМАШНЕГО ЗАДАНИЯ

№ п/п	Критерии оценивания	Шкала оценок	
		Количество баллов	Оценка
1.	Работа выполнена полностью. Нет ошибок в логических рассуждениях. Возможно наличие одной неточности или описки, не являющихся следствием незнания или непонимания учебного материала. Обучающийся показал полный объем знаний, умений в освоении пройденных тем и применение их на практике.	9-12	«Отлично» (высокий уровень сформированности компетенции)
2.	Работа выполнена полностью, но обоснований шагов решения недостаточно. Допущена одна ошибка или два-три недочета.	6-9	«Хорошо» (достаточный уровень сформированности компетенции).
3.	Допущены более одной ошибки или более двух-трех недочетов.	3-6	«Удовлетворительно» (приемлемый уровень сформированности компетенции).

4.	Работа выполнена не полностью. Допущены грубые ошибки. Работа выполнена не самостоятельно.	1-3	«Неудовлетворительно» (недостаточный уровень сформированности компетенции)
5.	Работа не сдана	0	

**Д) КРИТЕРИИ И ШКАЛА ОЦЕНИВАНИЯ ПРИ ВЫПОЛНЕНИИ ПРАКТИЧЕСКОЙ РАБОТЫ**

№ п/п	Критерии оценивания	Шкала оценок	
		Количество баллов	Оценка
1.	Работа выполнена полностью. Нет ошибок в логических рассуждениях. Возможно наличие одной неточности или описки, не являющихся следствием незнания или непонимания учебного материала. Обучающийся показал полный объем знаний, умений в освоении пройденных тем и применение их на практике.	15-20	«Отлично» (высокий уровень сформированности компетенции)
2.	Работа выполнена полностью, но обоснования шагов решения недостаточны. Допущена одна ошибка или два-три недочета.	10-14	«Хорошо» (достаточный уровень сформированности компетенции)
3.	Допущены более одной ошибки или более двух-трех недочетов.	5-9	«Удовлетворительно» (приемлемый уровень сформированности компетенции)
4.	Работа выполнена не полностью. Допущены грубые ошибки. Работа выполнена не самостоятельно.	1-2	«Неудовлетворительно» (недостаточный уровень сформированности компетенции)
5.	Работа не сдана	0	

**Ж) КРИТЕРИИ И ШКАЛА ОЦЕНИВАНИЯ ПРИ ДИФФЕРЕНЦИРОВАННОМ ЗАЧЕТЕ**

№ п/п	Критерии оценивания	Шкала оценок	
		Количество баллов	Оценка
1.	Дан полный, в логической последовательности развернутый ответ на поставленный вопрос, где обучающийся продемонстрировал знание дисциплины в полном объеме учебной программы, достаточно глубоко осмысливает дисциплина,	10-20	Отлично (высокий уровень достижения)

	самостоятельно и исчерпывающе отвечает на дополнительные вопросы, приводит собственные примеры по проблематике поставленного вопроса, решил предложенные практические задания без ошибок.		результатов обучения)
2.	Дан развернутый ответ на поставленный вопрос, где обучающегося демонстрирует знания, приобретенные на занятиях, а также полученные посредством изучения обязательных учебных материалов по курсу, дает аргументированные ответы, приводит примеры, в ответе присутствует свободное владение монологической речью, логичность и последовательность ответа. Однако допускается неточность в ответе. Решил предложенные практические задания с небольшими неточностями.		Хорошо (достаточный уровень достижения результатов обучения)
3.	Дан ответ, свидетельствующий в основном о знании процессов изучаемой дисциплины, отличающийся недостаточной глубиной и полнотой раскрытия темы, знанием основных вопросов теории, слабо сформированными навыками анализа явлений, процессов, недостаточным умением давать аргументированные ответы и приводить примеры, недостаточно свободным владением монологической речью, логичностью и последовательностью ответа. Допускается несколько ошибок в содержании ответа и решении практических заданий.		Удовлетворительно (приемлемый уровень достижения результатов обучения)
4.	Дан ответ, который содержит ряд серьезных неточностей, обнаруживающий незнание процессов изучаемой предметной области, отличающийся неглубоким раскрытием темы, незнанием основных вопросов теории, несформированными навыками анализа явлений, процессов, неумением давать аргументированные ответы, слабым владением монологической речью, отсутствием логичности и последовательности. Выводы поверхностные. Решение практических заданий невыполненное, т.е. обучающийся не способен ответить на вопросы даже при дополнительных наводящих вопросах преподавателя.	0-9	Неудовлетворительно (недостаточный уровень достижения результатов обучения)

### 2.3. Критерии и шкала оценивания результатов обучения дисциплины при дифференцированном зачете (зачете с оценкой)

При дифференцированном зачете:

№ п/п	Критерии оценивания	Шкала оценок	
		Сумма баллов по дисциплине	Оценка
1.	Обучающийся глубоко и прочно усвоил программный материал, исчерпывающе, последовательно, четко и логически стройно его излагает, умеет тесно увязывать теорию с практикой, свободно справляется с задачами, вопросами и другими видами применения знаний, причем не затрудняется с ответом при видоизменении заданий, использует в ответе материал различной литературы, правильно обосновывает принятое нестандартное решение, владеет разносторонними навыками и приемами выполнения практических задач по формированию компетенций.	51 и выше	Отлично (зачтено) (высокий уровень достижения результатов сформированности компетенции)
2.	Обучающийся твердо знает материал, грамотно и по существу излагает его, не допуская существенных неточностей в ответе на вопрос, правильно применяет теоретические положения при решении практических вопросов и задач, владеет необходимыми навыками и приемами их выполнения, а также имеет достаточно полное представление о значимости знаний по дисциплине.		Хорошо (зачтено) (достаточный уровень достижения результатов сформированности компетенции)
3.	Обучающийся имеет знания только основного материала, но не усвоил его деталей, допускает неточности, недостаточно правильные формулировки, нарушения логической последовательности в изложении программного материала, испытывает сложности при выполнении практических работ и затрудняется связать теорию вопроса с практикой.		Удовлетворительно (зачтено) (приемлемый уровень достижения результатов сформированности и компетенции)
4.	Обучающийся не знает значительной части программного материала, неуверенно отвечает, допускает серьезные ошибки, не имеет	менее 51	Неудовлетворительно (не зачтено) (недостаточны

	представлений по методике выполнения практической работы, не может продолжить обучение без дополнительных занятий по данной дисциплине.		й уровень достижения результатов сформированности компетенции
--	---	--	---

### **III. ТИПОВЫЕ КОНТРОЛЬНЫЕ ЗАДАНИЯ ИЛИ ИНЫЕ МАТЕРИАЛЫ, НЕОБХОДИМЫЕ ДЛЯ ОЦЕНКИ ЗНАНИЙ, УМЕНИЙ, ПРАКТИЧЕСКОГО ОПЫТА, ХАРАКТЕРИЗУЮЩИХ ЭТАПЫ ФОРМИРОВАНИЯ КОМПЕТЕНЦИЙ В ПРОЦЕССЕ ОСВОЕНИЯ ОБРАЗОВАТЕЛЬНОЙ ПРОГРАММЫ**

#### **3.1. Типовые контрольные задания для текущего контроля успеваемости обучающихся**

##### **Раздел 1. Классификация строительных машин**

###### **Контрольная работа:**

1. Общие сведения о строительных машинах
2. Машины для свайных работ. Машины для подготовительных работ
3. Детали машин.
4. Классификация строительных машин.
5. Землеройно-транспортные машины. Буровые машины.
6. Машины для водоотлива и водопонижения
7. Машины и оборудования для бурения скважин
8. Одноковшовые экскаваторы
9. Классификация грузоподъемных машин и оборудования, подъемники
10. Машины для свайных работ.
11. Экскаваторы многоковшовые
12. Краны стреловые, домкраты, лебедки
13. Классификация грузоподъемных машин и механизмов
14. Машины для приготовления бетона и раствора.
15. Машины и оборудования для отделочных работ
16. Краны стреловые виды, классификация
17. Машины и оборудования для бетонных и растворных работ
18. Механизированный инструмент для строительных работ
19. Краны мостовые кабельные и мостовые виды
20. Оборудования для дозирования, транспортирования укладки и уплотнения бетона и раствора.
21. Машины и оборудования для устройства полов и кровли.

###### **Тестовое задание: Штукатурные станции и агрегаты**

1. Верно ли утверждение, что основным параметром станции является производительность установленных на них растворонасосов

- А. да;
- Б. нет;

2. Установите соответствие между назначением и видами механизмов, используемых для штукатурных работ

Назначение	механизмы
1. приготовление	а. растворосмеситель СО-23А
2. транспортирование	б. растворонасос СО-49Б
3. нанесение	в. форсунки
4. нанесение и транспортирование	г. компрессоры
	д. растворопроводы
	е. растворонагнетатели
	и. растворонасос СО-10
	к. штукатурный агрегат
	л. вибросита
	м. диафрагменный растворонасос СО-69

3. Укажите, какие механизмы можно использовать для приготовления небольших объемов раствора непосредственно на строительных объектах?

а. растворосмесители;

б. растворонасосы;

в. компрессоры;

Закончить предложение

4. Растворосмесительные станции позволяют механизировать самые тяжелые работы, увеличивая производительность в.....

5. Машина с одним затирочным диском более проста и надежна в эксплуатации масса ее....., кроме того, использование одного затирочного диска уменьшает..... машины.

6. Инерционный грохот С-441 предназначен для.....

и..... материалов в небольшом объеме.

## **Растворонасос и растворопроводы**

### **Задание 1.**

Ответьте на вопросы:

1. В чем состоит основное конструктивное различие механизмов между растворонасосами СО-69 и СО-30 Б?

2. Дайте краткую характеристику между растворонасосами марок СО-48Б, СО-50?

3. В чем заключается различие между ныне действующими марками растворонасосов и новым механизмом «Штукатурная машина ПФТ С5 СУПЕР».

### **Задание 2.**

Ответьте на тесты, выбрав правильные ответы:

1. Растворонасос СО-69 комплектуется:

а) виброситом и бункером для раствора;

б) виброситом;

в) всасывающим патрубком;

г) нагнетательным патрубком.

2. Клапана у растворонасоса бывают:

- а) всасывающий;
- б) скалывающий;
- в) нагнетательный.

3. В заливочную воронку вливают:

- а) керосин;
- б) бензин;
- в) растворитель;
- г) воду.

4. Манометр показывает в растворонасосе:

- а) давление;
- б) содержание цемента;
- в) содержание воды.

5. Растворонасос перед работой проверяется:

- а) на холостом ходу;
- б) наполненный раствором;
- в) не имеет значения.

### **Тестовое задание: «Растворосмесительные установки»**

#### **1. Предназначение растворосмесителей?**

Растворосмесители предназначены для приготовления растворных смесей.

#### **2. Принцип их действия?**

По принципу действия растворосмесители подразделяются на машины периодического и непрерывного действия.

#### **3. По способу смешивания растворосмесители подразделяются?**

- на смесители с принудительным смешиванием под действием вращающихся лопастей;

- гравитационные, т.е. со смешиванием при свободном падении составляющих в барабане

#### **4. По способу установки машин на месте работ различают растворосмесители?**

- передвижные;
- стационарные

#### **5. Когда используются штукатурные агрегаты?**

- Штукатурные агрегаты используют при небольших объемах работ и производстве ремонтных работ.

#### **Закончите предложение.**

1. Растворосмесители предназначены для приготовления .....

*Ответ: растворных смесей.*

2. Растворные и сухие смеси приготавливают централизованно на .....

*Ответ: растворных или бетонных заводах.*

3. По принципу действия растворосмесители подразделяются .....

*Ответ: на периодического и непрерывного действия.*

4. В растворосмесителях непрерывного действия процессы загрузки, .....

*Ответ: перемешивания и выдачи готового раствора происходит непрерывно.*

### Вопрос 3: Затирочные машины.

#### Фронтальный опрос:

1. Какие виды затирочных машин вам известны?
2. Электрические затирочные машинки по конструкции различаются?
3. Используя плакат, допишите название основных частей электрической затирочной машинки.

#### Индивидуальный опрос:

Карточки-задания на определение частей механизма.

Опишите принцип действия электрической затирочной машинки, используя рисунок

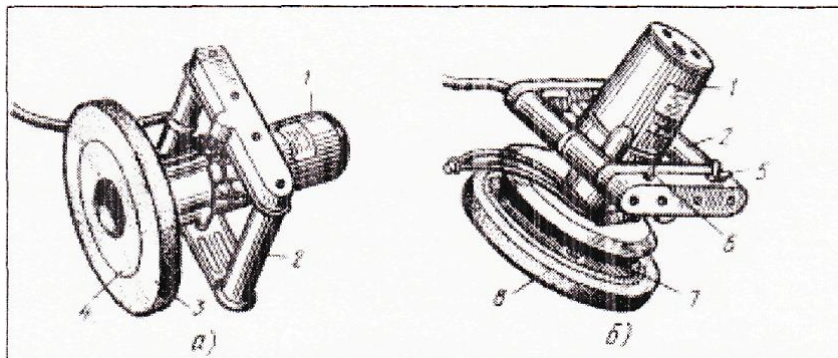

#### Задание 1

Сформулируйте определение

1. Механизм

это \_\_\_\_\_

#### Задание 2

Ответьте на вопросы

1. В чем различие между электрическими и пневматическими машинами и механизмами?
2. Как по буквенно-цифровой индексации определить тип машины и его назначение? Приведите 2-3 примера.
3. Какие электрические и пневматические механизмы используются при производстве штукатурных работ?

#### Задание 3

Вставьте пропущенные слова

Передвижные электростанции предназначены для питания приводов.....и осветительной сети строящихся объектов.

Компрессорные станции вырабатывают.....воздух, используемый для приведения в действие различных пневматических машин.

Привод к машинам и механизмам бывает.....И.....

На объектах, где по условиям безопасности использование электрических ручных машин ограничено или недопустимо (при работе во влажных, запыленных и взрывоопасных помещениях), применяют машины с.....приводом.

#### Задание 4

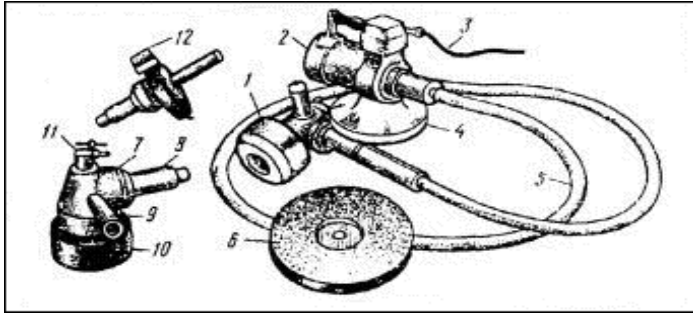

Напишите название основных частей пневматической затирочной машинки?

#### Задание 5

Какие правила техники безопасности нужно соблюдать при работе с электроинструментами и механизмами?

#### Задание 6.

Ответьте на вопросы:

1. Какие виды затирочных машин вам известны?
2. Электрические затирочные машинки по конструкции различаются?
3. Какие правила техники безопасности необходимо соблюдать при работе с электрической затирочной машинкой.

**Задание 7.** Допишите название основных частей электрической затирочной машинки.

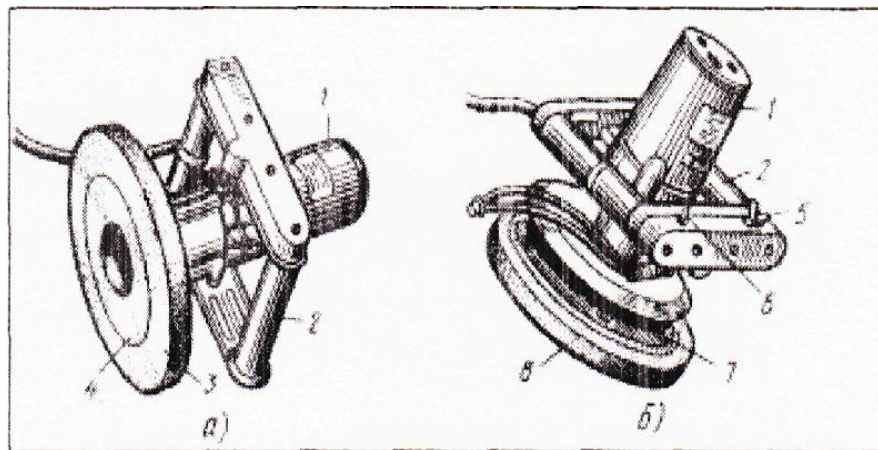

**Задание 8.** Опишите принцип действия электрической затирочной машинки, используя рисунок задания.

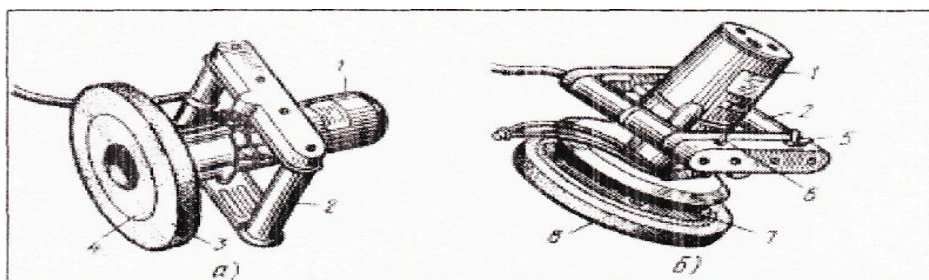

## Практическая работа № 1.

### Составление таблицы "Классификация оборудования для отделочных работ".

**Цель:** научить определять оборудование для отделочных работ по принципу действия и техническим характеристикам.

**Обеспечивающие средства:** учебник А.А. Ивлиев "Отделочные строительные работы", учебник Г.Г. Черноус, Штукатурные работы.

#### Ход работы:

1. Проработать материал по учебнику, плакатам.
2. Заполнить таблицу, указывая название машин, принцип действия, технические характеристики и их применение.

Таблица

Название машин	Принцип действия	Техническая характеристика	Применение
<b>Механизмы для приготовления растворов</b>			
Растворосмесители			
<b>Механизмы и оборудования для транспортировки растворов</b>			
Растворонасосы			
<b>Ручные затирочные машины</b>			
Пневматические			
Электрические			
<i>Машины и установки для торкретирования</i>			
<i>Штукатурные станции</i>			

#### 3. Ответить на вопросы

1. Что такое механизм?
2. Что такое машина?
3. Что такое агрегат?

## Практическая работа № 2.

### Составление схемы работы растворонасоса, с описанием принципа работы

Для транспортирования раствора от места приготовления к месту потребления и для его нанесения с помощью форсунок на поверхности стен и потолков.

На строительной площадке широко используют плунжерные (поршневые) растворонасосы типа СО-10 (22), снабженные защитной диафрагмой 2 и насосной камерой с промежуточной жидкостью. Принцип работы растворонасоса заключается в следующем. Плунжер 1 устанавливают в крайнее положение и через заливочную воронку 9 в насосную камеру заливают воду. При пуске электродвигателя 10 поршень передвигается вперед и, нагнетая воду, давит на резиновую диафрагму 2, которая вытесняет из рабочей камеры через нагнетательный клапан 6 некоторый объем воздуха в компенсатор 7 и далее в напорный растворопровод со штуцером 8.

При обратном движении плунжера в рабочей камере образуется разрежение, вследствие которого из бункера через всасывающий клапан 3, находящийся в

клапанной коробке 4, в рабочую камеру через перепускной кран 5 поступает раствор. Далее цикл повторяется. Для транспортирования и укладки жестких растворов с подвижностью 6 см и менее предназначены пневматические растворонагнетатели. При работе растворонагнетателей используют передвижной компрессор. Компрессоры используют также при распылении растворной смеси форсунками пневматического действия ФШП. Форсунка — это наконечник, который надевают на конец растворного шланга для распыления растворной смеси подвижностью не менее 7 см с фракцией заполнителей не более 5 мм. Пневматические форсунки бывают с кольцевой и центральной подачей воздуха.

Порядок выполнения работы:

1. Внимательно изучите теоретическую часть задания по учебнику и конспекту.
2. Разберите конструктивные схемы растворонасоса, штукатурного агрегата и форсунки.
3. Начертите конструктивные схемы растворонасоса, штукатурного агрегата и форсунки.
4. Заполните таблицы

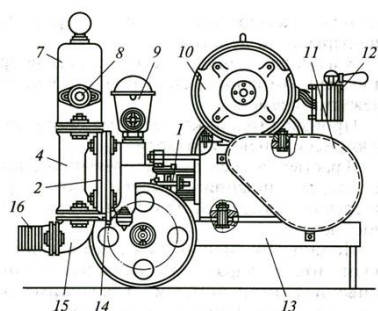

Принципиальная схема диафрагменного насоса

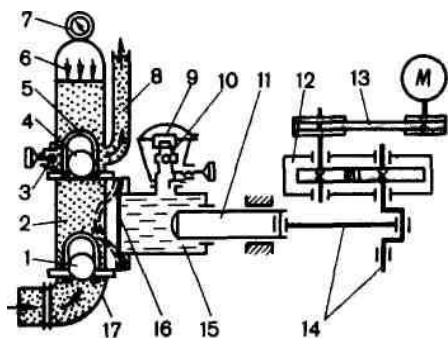

№ п/п	Комплектные единицы растворонасоса	Назначение
1		
2		
3		
4		
5		
6		
7		
8		
9		
10		
11		
12		
13		

14		
15		
16		
17		

### Принципиальная схема штукатурного агрегата

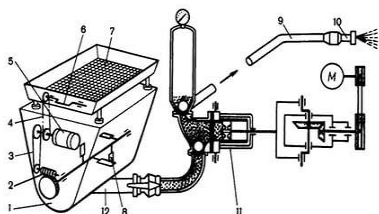

№ п/п	Комплектные единицы штукатурного агрегата	Назначение
1		
2		
3		
4		
5		
6		
7		
8		
9		
10		
11		
12		

### Форсунка с кольцевой подачей воздуха:

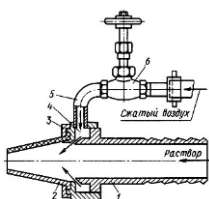

№ п/п	Комплектные единицы штукатурного агрегата	Назначение
1		
2		
3		
4		
5		

### Контрольные вопросы:

1. В чем преимущества штукатурных установок по сравнению с растворонасосом?
2. Каким требованиям должны удовлетворять растворы, наносимые при помощи механизмов?
3. С какой целью применяется компрессор?
4. Перечислить элементы диафрагменного растворонасоса и объяснить принцип его работы

5. Перечислить элементы передвижной компрессорной установки СО-7Б и объяснить принцип ее работы.

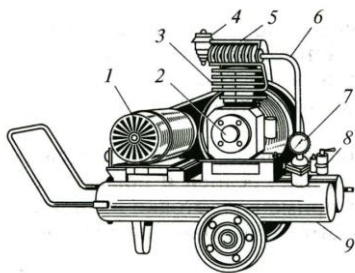

1.....; 2.....; 3.....;  
 4.....; 5.....; 6.....;  
 7.....; 8.....; 9.....

6. Как работают передвижные малогабаритные растворосмесители циклического действия?

7. Что такое торкрет-штукатурка?

### Практическая работа № 3. Заполните таблицу.

Занесите в таблицу предложенные машины и механизмы разделив их назначению службы: затирочная машинка, растворонасос, растворосмеситель, пескоструйный аппарат, вибросито, цемент-пушка, бетономешалка, отбойный молоток, виброгрохот, штукатурный агрегат.

№	Машины и механизмы для подготовки поверхности	Машины и механизмы для приготовления растворов	Машины и механизмы для транспортирования и нанесения раствора на этажи и на поверхности

### Итоговый тест по теме: «Строительные машины и средства малой механизации для штукатурных и декоративных работ».

#### Задание 1. Вопросы для обсуждения

Краскопульт и краскораспылитель, окрасочные агрегаты.

Характеристика ручного краскопульта и ручных краскораспылителей

Принцип работы окрасочных агрегатов низкого давления.

Пескоструйный, дробеструйный и гидropескоструйный аппарат, аэрограф.

Виброшлифовальная и эксцентриковая шлифовальная машина, дельташлифовальщик.

Изучение конструкции и сравнение технических характеристик аэрографов и компрессоров к ним.

Шлифовальная машина. Строительный фен. Устройство, принцип действия и технические характеристики шлифовальной машины и строительного фена.

## Задание 2. ТЕСТ:

### 1. Выберите оборудование для просеивания раствора:

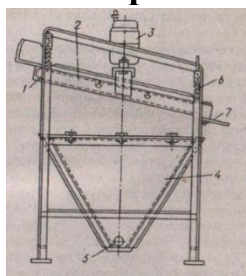

А

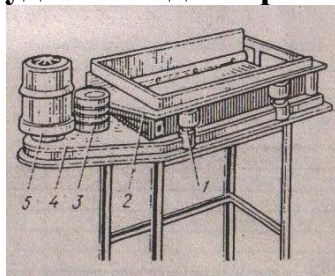

Б

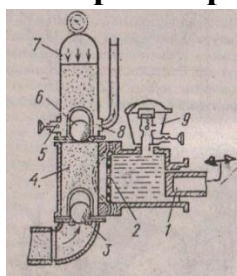

В

### 2. Найдите соответствие (цифра-буква)

1	А	Лист для отсевок
2	Б	Пружина
3	В	Выходной патрубков
4	Г	Вибратор
5	Д	Бункер
6	Е	Рама
7	Ж	Сито

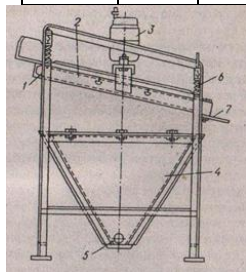

### 3. Найдите соответствие (цифра-буква)

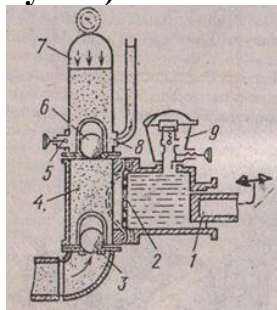

1	А	Заливочное предохранительное устройство
2	Б	Штуцер
3	В	Компенсатор
4	Г	Всасывающий клапан
5	Д	Нагнетательный клапан
6	Е	Рабочая камера
7	Ж	Диафрагма
8	З	Плунжер
9	И	Перепускной и спусковой кран

### 4. Какая жидкость заливается в заливочное предохранительное устройство растворонасоса?

- А. Машинное масло
- Б) Грунтовка глубокого проникновения
- В) Известковое молочко
- Г) Вода

### 5. Приведите соответствие оборудования для обогрева и сушки штукатурки в зимнее время и источника обогрева (цифра-буква).

Оборудования для обогрева и сушки штукатурки	Источник обогрева
А. Электрокалорифер	1. Газ пропан
Б. Теплогенератор	2. От электрических тендов
В. Горелка	3. От сжигания жидкого топлива



Рис. 169. Электрорадиатор:

А

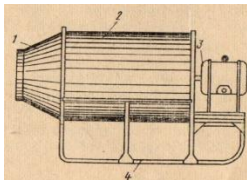

Рис. 170. Термосмеситель ТТ-150:

Б

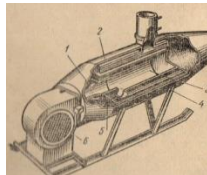

В

## 6. Что изображено на фото?



- А) Штукатурный агрегат
- Б) Растворонасос
- В) Штукатурная станция
- Г) Торкет–установка

## 7. Кинематическая схема какого механизма или оборудования представлена на рисунке 1?



Рис. 18. Планировка и кинематическая схема США «А» — общий вид; Б — кинематическая схема (включая вращающийся вал); В — план привода; Г — план привода; Д — план привода; Е — план привода; Ж — план привода; З — план привода; И — план привода; К — план привода; Л — план привода; М — план привода; Н — план привода; О — план привода; П — план привода; Р — план привода; С — план привода; Т — план привода; У — план привода; Ф — план привода; Х — план привода; Ц — план привода; Ч — план привода; Ш — план привода; Щ — план привода; Ъ — план привода; Ы — план привода; Ь — план привода; Э — план привода; Ю — план привода; Я — план привода.

- А) Штукатурный агрегат
- Б) Растворонасос
- В) Штукатурная станция
- Г) Торкет – установка

## 8. Найдите соответствие названия механизмов и оборудования на кинематической схеме номеру (рисунке 1).

№ оборудования, механизма	Название
17	А. растворонасос
6,7	Б. растворопровод
14	В. форсунка
13	Г. вибросито
12	Д. Электрический двигатель
8,15	Е. Шнековый побудитель раствора

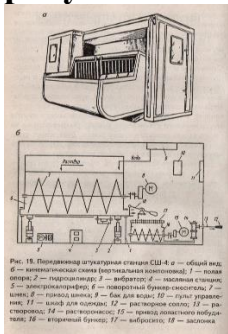
## 9. Определите порядок прохождения штукатурного раствора по механизмам штукатурной станции

Порядок операций	Оборудование и механизмы штукатурной станции
1	А. растворонасос
2	Б.растворопровод
3	В.форсунка
4	Г.вибросито
5	Д.Шнековый побудитель раствора или растворосмеситель

**10. Определите последовательность операций при работе с затирочной машиной? работы с машинкой?**

1	А. Чистка машинки и уборка на место
2	Б. Прекращают затирку, убедившись в качестве затёртой поверхности, когда оно будет удовлетворять требованиям, предъявляемым к ней.
3	В. Водят по поверхности с соответствующей скоростью
4	Г. Приставляют диски к поверхности штукатурки, делают соответствующей силы нажим
5	Д. Включают двигатель, проверяют на холостом ходу

**11. От какого напряжения работают затирочные машинки?**

- А) от сети напряжением 220В
- Б) от сети напряжением 380 В
- В) от сети напряжением 220/380 В через преобразователь напряжением 42 В

**12. Что служит материалом для дисков затирочных штукатурных машин?**

- А) пенопласт, древесно-стружечный материал или дерево
- Б) шлифовальный абразивный круг
- В) алмазный круг
- Г) вулканический круг

**13. Дальность подачи раствора растворонасосной установкой зависит от-**

- А) вида форсунки
- Б) мощности растворонасоса
- В) вида раствора
- Г) вида растворонасоса
- Д) длины растворопровода

**14. Механизмы, применяемые для образования самой плотной штукатурки:**

- А) Цемент-пушка
- Б) Растворонагнетатель
- В) Штукатурная станция

**15. В устройстве вибросита нет:**

- А) Эксцентрикового механизма
- Б) Опорной рамы
- В) Электродвигателя
- Г) Опорных пробок
- Д) Поршня

**16. Выберите растворосмеситель гравитационного действия**

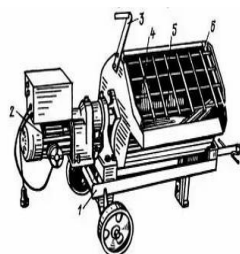

III.2.3. Растворосмеситель CO-46A

1 – тележка; 2 – электродвигатель; 3 – рукоятка; 4 – лопасть; 5 – сменительный барабан; 6 – ограждение загрузочного отверстия

А

- 1. Рукоятка насадки барабана
- 2. Барабан верхний / загрузочное отверстие
- 3. Лопасть
- 4. Кнопка выключателя
- 5. Корпус электродвигателя
- 6. Шпур лопастей
- 7. Стяжка колеса
- 8. Колесо
- 9. Барабан
- 10. Стяжка опорной
- 11. Барабан нижний
- 12. Винт регулирующий
- 13. Дифференциал для насадки

Устройство бетономешалки



Б



В

**17. Какая из затирочных штукатурных машин легче?**

- А) с электрическим приводом
- Б) с пневматическим приводом?

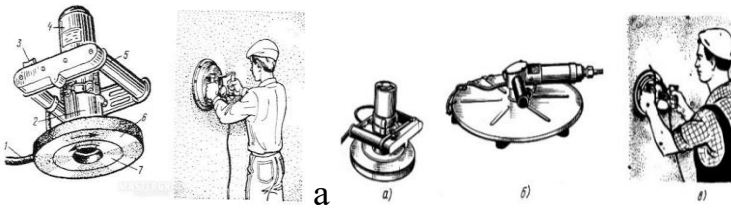

18. На каком рисунке указано безболтовое соединение растворопровода?

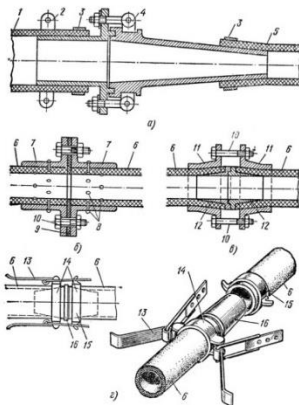

19. Какую бескомпрессорную форсунку используют при оштукатуривании с помощью штукатурной станции цементно-известковыми растворами с большим объёмов работ?

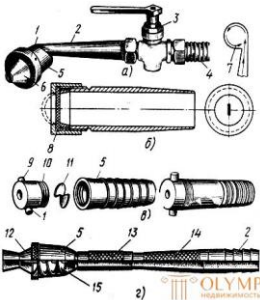

20. Как называется следующее оборудование?

- А) штукатурный агрегат
- Б) Штукатурная станция
- В) Торкет-установка

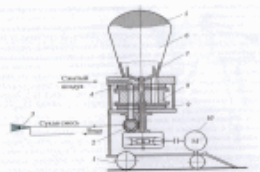

## Практическая работа № 5 Тема: Характеристика ручного краскопульта СО-20А

**Цель:** изучить устройство, принцип действия и технические характеристики ручного краскопульта.

**Порядок выполнения работы:**

1. Изучить устройство, принцип действия и технические характеристики ручного краскопульта СО-20А.

1.1 Перечислите основные части ручного краскопульта СО-20А:

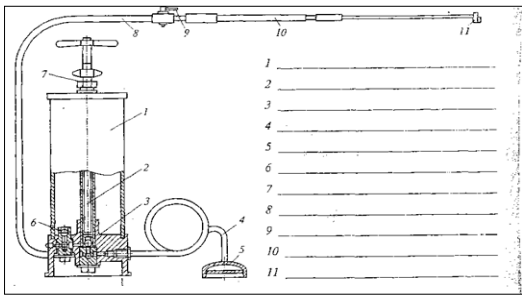

1.2 Укажите назначение краскопульты при малярных работах:

---

1.3 Опишите подготовку краскопульты к работе:

---

1.4 Опишите принцип работы краскопульты:

---

1.5 Опишите или нарисуйте основной прием нанесения красочного состава краскопульты:

---

1.6 Укажите требуемое расстояние между удочкой краскопульты и окрашиваемой поверхностью: \_\_\_\_\_

1.7 Укажите основные правила охраны труда при работе краскопульты:

- а) \_\_\_\_\_  
 б) \_\_\_\_\_  
 в) \_\_\_\_\_

1.8 Опишите технические характеристики ручного краскопульты:

- а) \_\_\_\_\_  
 б) \_\_\_\_\_  
 в) \_\_\_\_\_  
 г) \_\_\_\_\_  
 д) \_\_\_\_\_

2. Изучить устройство, принцип действия и технические характеристики электрокраскопульты СО-61.

2.1 Перечислите основные части электрокраскопульты:

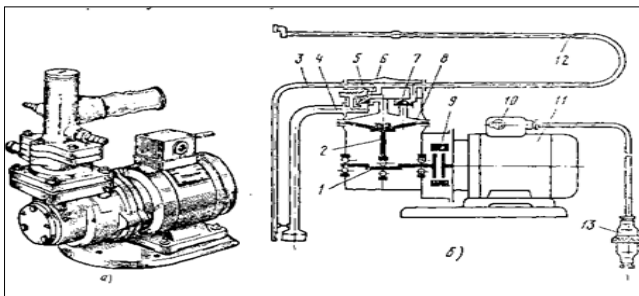

- 1- \_\_\_\_\_  
 2- \_\_\_\_\_  
 3- \_\_\_\_\_  
 4- \_\_\_\_\_

- 5- \_\_\_\_\_
- 6- \_\_\_\_\_
- 7- \_\_\_\_\_
- 8- \_\_\_\_\_
- 9- \_\_\_\_\_
- 10- \_\_\_\_\_
- 11- \_\_\_\_\_
- 12- \_\_\_\_\_

2.2 Опишите подготовку электрокраскопульта к работе:

---

---

---

2.3 Опишите принцип работы электрокраскопульта:

---

---

---

2.4 Опишите или нарисуйте основной прием нанесения красочного состава электрокраскопультом:

---

2.5 Укажите требуемое расстояние между удочкой краскопульта и окрашиваемой поверхностью: \_\_\_\_\_

2.6 Укажите основные правила охраны труда при работе электрокраскопультом:

- а) \_\_\_\_\_
- б) \_\_\_\_\_
- в) \_\_\_\_\_
- г) \_\_\_\_\_

2.7 Опишите технические характеристики электрокраскопульта:

- а) \_\_\_\_\_
- б) \_\_\_\_\_
- в) \_\_\_\_\_

## **Практическая работа № 6**

### **Тема: Характеристика ручных краскораспылителей**

**Цель:** изучить устройство, принцип действия и неисправности в работе ручных краскораспылителей.

**Порядок выполнения работы:**

1. Изучить устройство, принцип действия ручных краскораспылителей.

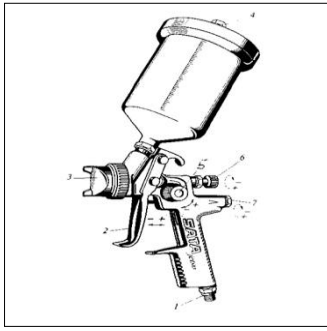

1.1 Перечислите основные части краскораспылителя:

- 1- \_\_\_\_\_
- 2- \_\_\_\_\_
- 3- \_\_\_\_\_
- 4- \_\_\_\_\_
- 5- \_\_\_\_\_
- 6- \_\_\_\_\_

1.2 Укажите назначение краскораспылителей при малярных работах:

---



---

1.3 Опишите подготовку краскораспылителя к работе:

---



---

1.4 Опишите принцип работы краскораспылителей:

---



---

1.5 Укажите:

а) расстояние от сопла пистолета до окрашиваемой поверхности -

б) угол, под которым наносится красочный состав -

в) приемы нанесения красочного состава -

1.6 Укажите основные правила охраны труда при работе краскораспылителей:

а) \_\_\_\_\_

б) \_\_\_\_\_

в) \_\_\_\_\_

1.7 Изучить неисправности краскораспылителей и заполнить таблицу.

№	Неисправности	Причины появления	Способы устранения
1			
...			

### Практическая работа № 7

**Тема: Принцип работы окрасочных агрегатов низкого давления**

Для обозначения таких агрегатов используется аббревиатура HVLP (High Volume Low Pressure – Большой Объём Низкое Давление).

**Цель:** изучить устройство, принцип работы окрасочных агрегатов низкого давления.

## Порядок выполнения работы:

1. Изучить устройство, принцип работы окрасочных агрегатов низкого давления.



1.1 Укажите назначение HVLP при малярных работах:

---

1.2 Опишите подготовку к работе HVLP:

---

---

---

1.3 Опишите принцип работы HVLP:

---

---

---

1.4 Опишите или нарисуйте основной прием нанесения красочного состава HVLP:

---

1.5 Укажите основные правила охраны труда при работе HVLP:

- а) \_\_\_\_\_  
б) \_\_\_\_\_  
в) \_\_\_\_\_  
г) \_\_\_\_\_

1.6 Опишите технические характеристики HVLP:

- а) \_\_\_\_\_  
б) \_\_\_\_\_  
в) \_\_\_\_\_

## Практическая работа № 8 Шлифовальная машина. Строительный фен

**Цель:** изучить устройство, принцип действия и технические характеристики шлифовальной машины и строительного фена.

### Порядок выполнения работы:

1. Изучить устройство, принцип действия и технические характеристики шлифовальной машины.



1.1 Укажите назначение шлифовальной машины при малярных работах:

1.2 Опишите подготовку шлифовальной машины к работе:

1.3 Опишите принцип работы шлифовальной машины:

1.4 Укажите основные правила охраны труда при работе шлифовальной машиной:

а) \_\_\_\_\_

б) \_\_\_\_\_

в) \_\_\_\_\_

1.5 Опишите технические характеристики шлифовальной машины:

а) \_\_\_\_\_

б) \_\_\_\_\_

в) \_\_\_\_\_

г) \_\_\_\_\_

2. Изучить устройство, принцип действия и технические характеристики строительного фена:



2.1 Укажите назначения строительного фена при малярных работах:

2.2 Опишите подготовку строительного фена к работе:

2.3 Опишите принцип работы строительного фена:

2.4 Укажите основные правила охраны труда при работе строительным феном:

а) \_\_\_\_\_

б) \_\_\_\_\_

в) \_\_\_\_\_

## 2.5 Опишите технические характеристики строительного фена:

- а) \_\_\_\_\_
- б) \_\_\_\_\_
- в) \_\_\_\_\_
- г) \_\_\_\_\_

## Тема 4. Машины для отделки паркета и мозаичных полов.

### Задание 1. Вопросы для обсуждения:

Машина для острожки деревянных полов.

Паркетшлифовальная машина.

Мозаично-шлифовальная машина.

## Тема 5. Механизмы для работы на фасадах здания

### Задание 1. Устные вопросы:

1. Назовите оборудование, машины и механизмы, используемые при выполнении штукатурных работ на фасаде.
2. Назовите приспособления и инструменты, используемые при выполнении штукатурных работ на фасаде.
3. Назовите оборудование, машины и механизмы, используемые при выполнении малярных работ на фасаде.
4. Назовите приспособления и инструменты, используемые при выполнении малярных работ на фасаде.
5. Расскажите правила техники безопасности с машинами и с механизированными инструментами при выполнении штукатурных работ на фасаде.
6. Расскажите правила техники безопасности с машинами и с механизированными инструментами при выполнении малярных работ на фасаде.
7. Какие механизмы используют для приготовления раствора?
8. Какие механизмы используют для транспортирования раствора?
9. Какие механизмы и машины используют при работе на высоте?

### Задание 2. Тест:

1. На каком из агрегатов можно приготавливать штукатурный раствор?

- А)
- Б)



**1. С помощью какой машины можно очистить поверхность фасада?**

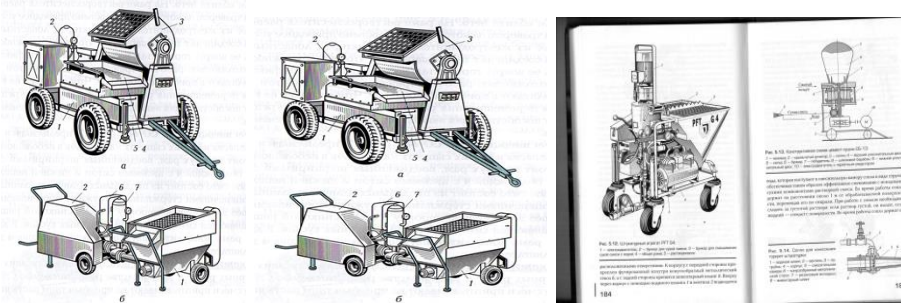

**А Б В**

**1. На какую максимальную высоту можно транспортировать раствор с помощью штукатурной станции?**

- А) 20 м
- Б) 30 м
- В) 50 м

**4. На какую максимальную высоту можно транспортировать материалы с помощью этого подъёмника?**

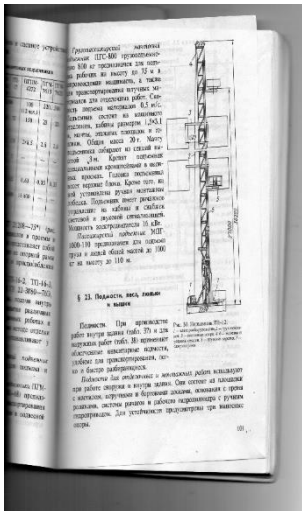

- А) 30500мм
- Б) 27000 мм

**5. На какую максимальную длину можно транспортировать раствор с помощью штукатурной станции?**

- А) 250 м
- Б) 50 м
- В) 100 м

**6. На какой из передвижных вышек может работать только один рабочий?**

- А)
- Б)

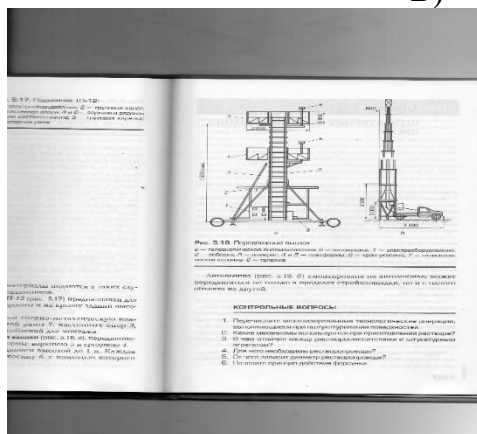

**7. На какую максимальную высоту поднимает рабочего передвижная вышка? ( см. рис.5.18)**

**8. На какую максимальную высоту и какой максимальный груз можно поднимать с помощью двухместной люльки ЛЭ-100-300**

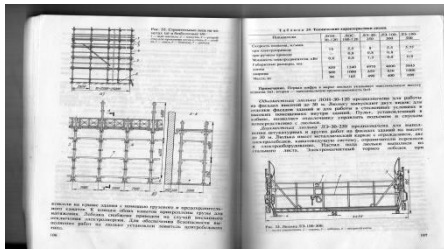

9. На какую максимальную высоту и какой максимальный груз можно поднимать с помощью двухместной люльки ЛЭ-100-500?

10. Как связана работа моториста на штукатурной станции с работой штукатуров?

- А) с помощью светового сообщения
- Б) с помощью звукового сообщения
- В) верны оба ответа

11. Для выполнения какой операции подготовлен данный инструмент?



- А) шлифования поверхности
- Б) сверления поверхности
- В) срезания неровностей

12. Для чего предназначен данный инструмент?

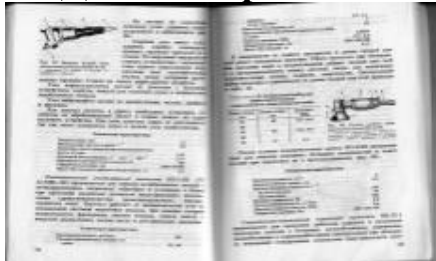

- А) Выполнения расшивки швов
- Б) Срубания неровностей
- В) Зачистки поверхности

13. Схема какого процесса представлена на рисунке?

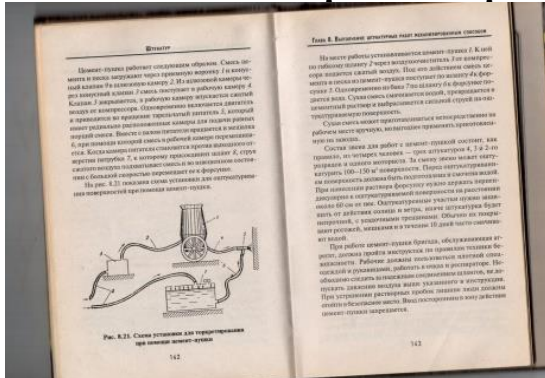

- А) оштукатуривания
- Б) окрашивания

В) торкетирования

**14. Для чего предназначены данные инструменты?**

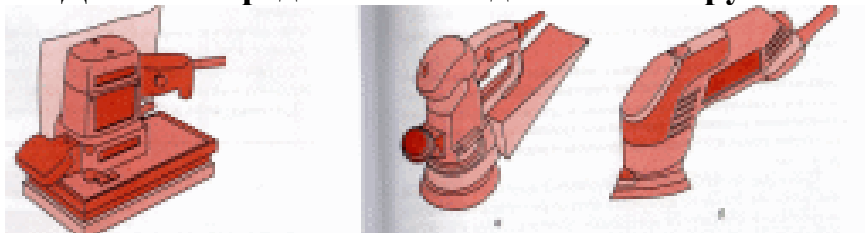

А) затирки поверхности

Б) шлифовки поверхности

В) заглаживания поверхности

**15. Какое движение совершает шлифовальный элемент машинки?**

А) возвратно- поступательное

Б) круговое

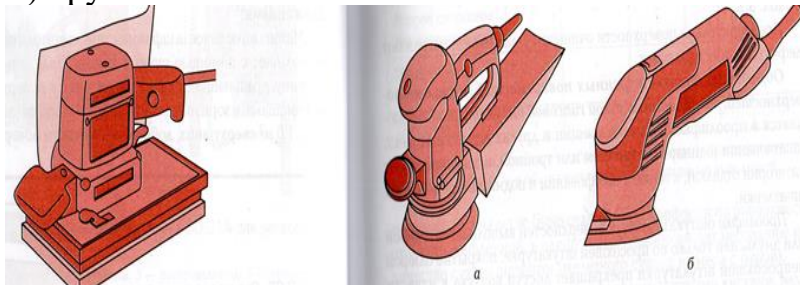

**16. Какое движение совершает шлифовальный элемент машинки?**

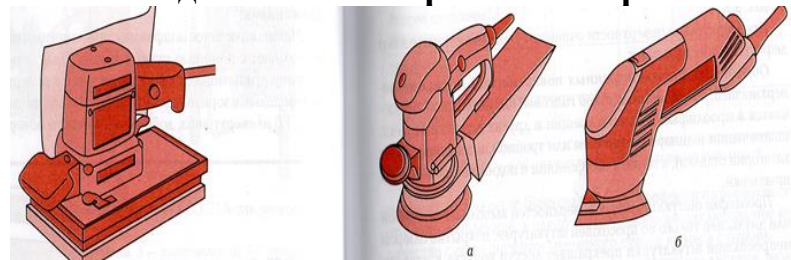

А) возвратно- поступательное

Б) круговое

**17. Какое оборудование должно идти в комплекте с аэрографом?**

А) промышленный фен

Б) компрессор

В) миксер

**18. Как называется инструмент, который вставляется в миксер?**

А) венчик

Б) зубило

В) бур

**19. Из какого материала изготавливают растворопровод для штукатурной станции?**

А) металл

Б) резина

В) армированная резина

**20. Из какого материала изготавливают удочку краскопульта?**

А) металл

Б) резина

В) армированная резина

### **Задание 3. Контрольная работа по теме: «Организация труда и техника безопасности при работе на высоте».**

1. Какие требования безопасности применяются к отделочным работам выполняемым на высоте?

Подобные работы выполняются исключительно с применением специализированных средств подмащивания или средств малой механизации

2. Где проводят подготовку отделочных составов, мастик, красок и прочего?

Для подобных подготовительных работ используют помещение оборудованное вентиляцией

3. Какие требования безопасности в первую очередь выставляются к уже собранным средствам подмащивания при выполнении штукатурных и малярных работ, если под ними работают люди?

В средствах подмащивания не должно быть щелей

4. Как следует готовить и наносить окрасочные материалы?

Все работы с краской выполняются исключительно следуя инструкции предоставленной предприятием-изготовителем.

5. Какая сопроводительная документация идет к исходным компонентам и окрасочным материалам?

В сопроводительной документации должна быть инструкция по применению, сроки и условия хранения, гигиенический сертификат с указанием вредных веществ, их пожароопасность, рекомендации по необходимости применения коллективной и индивидуальной защиты

6. Какие растворители нельзя применять при отделочных работах?

Нельзя применять растворители на основе бензола, хлорированных углеводородов, метанола

7. Как следует хранить взрывоопасные материалы?

В специализированной таре с пробками, крышками открываемыми инструментами не вызывающими испарений.

### **3.2. Типовые контрольные задания для промежуточной аттестации обучающихся**

#### **Перечень вопросов по дифференцированному зачету:**

1. Перечислите машины и оборудование штукатурного комплекса.
2. Назначение и области применения растворонасосов.
3. Назначение устройство и принцип, работы штукатурных станций.
4. Какие типы растворонасосов используют в составе штукатурных станций?
5. Объясните принцип работы растворонасосов различных типов?
6. Определить техническую производительность поршневого растворонасоса?
7. Определить техническую производительность винтового растворонасоса?
8. Назначение, устройство и принцип работы ручных затирочных машин. Какой вид привода они используют?
9. Для чего применяют ручные затирочные машины?

10. Для чего применяют окрасочные агрегаты?
11. Что такое торкет-установка, для чего ее используют?
12. Торкет-установка: Общее описание, основные технические характеристики, принцип работы?
13. Электроинструмент: миксер строительный, перфоратор, дрель аккумуляторная, лобзик, шлифовальные машины: общее описание, принцип работы, основные технические характеристики?
14. Краскопульт и краскораспылитель, окрасочные агрегаты: общее описание, принцип работы, основные технические характеристики?
15. Пескоструйный, дробеструйный и гидropескоструйный аппарат, аэрограф: общее описание, принцип работы, основные технические характеристики?
16. Виброшлифовальная и эксцентриковая шлифовальная машина, дельташлифовальщик: общее описание, принцип работы, основные технические характеристики?
17. Машина для острожки деревянных полов: общее описание, принцип работы, основные технические характеристики?
18. Паркетшлифовальная машина: общее описание, принцип работы, основные технические характеристики?
19. Полотерная машина: общее описание, принцип работы, основные технические характеристики?
20. Мозаично-шлифовальная машина: общее описание, принцип работы, основные технические характеристики?
21. Эксплуатация подмостей и лесов их виды и назначение?
22. Телескопические вышки: общее описание, назначение, основные технические характеристики?
23. Организация труда и техника безопасности при работе на высоте?

#### **IV. МЕТОДИЧЕСКИЕ МАТЕРИАЛЫ, ОПРЕДЕЛЯЮЩИЕ ПРОЦЕДУРЫ ОЦЕНИВАНИЯ РЕЗУЛЬТАТОВ ОСВОЕНИЯ ДИСЦИПЛИНЫ, ХАРАКТЕРИЗУЮЩИХ ЭТАПЫ ФОРМИРОВАНИЯ КОМПЕТЕНЦИЙ**

Процедура оценивания – порядок действий при подготовке и проведении аттестационных испытаний и формировании оценки.

Процедура промежуточной аттестации проходит в соответствии с Положением о промежуточной (рубежной) аттестации знаний обучающихся ДГУНХ.

Аттестационные испытания проводятся преподавателем (или комиссией преподавателей – в случае модульной дисциплины), ведущим лекционные занятия по данной дисциплине, или преподавателями, ведущими практические и лабораторные занятия (кроме устного экзамена). Присутствие посторонних лиц в ходе проведения аттестационных испытаний без разрешения ректора или проректора не допускается (за исключением работников университета, выполняющих контролирующие функции в соответствии со своими должностными обязанностями). В случае отсутствия ведущего преподавателя аттестационные испытания проводятся преподавателем, назначенным письменным распоряжением по кафедре.

Инвалиды и лица с ограниченными возможностями здоровья, имеющие нарушения опорно-двигательного аппарата, допускаются на аттестационные испытания в сопровождении ассистентов-сопровождающих.

Во время аттестационных испытаний обучающиеся могут пользоваться программой учебной дисциплины, а также с разрешения преподавателя справочной и нормативной литературой, непрограммируемыми калькуляторами.

Время подготовки ответа при сдаче зачета/экзамена в устной форме должно составлять не менее 40 минут (по желанию обучающегося ответ может быть досрочным). Время ответа – не более 15 минут.

При подготовке к устному экзамену экзаменуемый, как правило, ведет записи в листе устного ответа, который затем (по окончании экзамена) сдается экзаменатору.

При проведении устного экзамена экзаменационный билет выбирает сам экзаменуемый в случайном порядке.

Экзаменатору предоставляется право задавать обучающимся дополнительные вопросы в рамках программы дисциплины текущего семестра, а также, помимо теоретических вопросов, давать задачи, которые изучались на практических занятиях.

Оценка результатов устного аттестационного испытания объявляется обучающимся в день его проведения. При проведении письменных аттестационных испытаний или компьютерного тестирования – в день их проведения или не позднее следующего рабочего дня после их проведения.

Результаты выполнения аттестационных испытаний, проводимых в письменной форме, форме итоговой контрольной работы или компьютерного тестирования, должны быть объявлены обучающимся и выставлены в зачётные книжки не позднее следующего рабочего дня после их проведения.

**Лист актуализации фонда оценочных средств дисциплины  
ОП.03 «Строительные машины и средства малой механизации»**

Фонд оценочных средств дисциплины пересмотрен,  
обсужден и одобрен на заседании методической комиссии

Протокол от «\_\_\_\_\_» \_\_\_\_\_ 20\_\_\_\_ г. № \_\_\_\_\_  
Председатель метод. комиссии \_\_\_\_\_

Фонд оценочных средств дисциплины пересмотрен,  
обсужден и одобрен на заседании методической комиссии

Протокол от «\_\_\_\_\_» \_\_\_\_\_ 20\_\_\_\_ г. № \_\_\_\_\_  
Председатель метод. комиссии \_\_\_\_\_

Фонд оценочных средств дисциплины пересмотрен,  
обсужден и одобрен на заседании методической комиссии

Протокол от «\_\_\_\_\_» \_\_\_\_\_ 20\_\_\_\_ г. № \_\_\_\_\_  
Председатель метод. комиссии \_\_\_\_\_